



I Application

La gamme de mixers de fond de haut cisaillement, ME-6100, présente une solution hautement sanitaire dans les procédés de dispersion, d'émulsion, d'homogénéisation et de désintégration de solides pour une grande quantité de produits dans l'industrie alimentaire, cosmétique, pharmaceutique et de la chimie fine. Ils peuvent être utilisés dans des cuves ouvertes, fermées, à pression atmosphérique ou à pression/vide.

Les mixers de fond sont notamment indiqués pour travailler simultanément avec des agitateurs type ancre avec des produits de haute viscosité.

I Principe de fonctionnement

La vitesse importante du rotor combinée avec la tolérance adaptée entre ce rotor et le stator produit une aspiration puissante qui absorbe le produit jusqu'au centre du boîtier.

Le produit s'absorbe par la partie supérieure du boîtier et le rotor le pousse radialement.

Au passage par les ouvertures du stator, une coupe mécanique se produit. Les particules sont cisailées par la coupure du rotor à une vitesse de plus de 20 m/s. Finalement le jet expulsé produit une coupe hydraulique au moment de sortir à grande vitesse du stator.

I Conception et caractéristiques

Haut pouvoir de cisaillement,

réduction de taille de particule jusqu'à des niveaux inférieurs à 100 microns.

Garniture mécanique accessible depuis l'intérieur de la cuve.

Obturation standard par garniture mécanique sanitaire simple.

Possibilité de changer le stator sans avoir besoin de démonter le mixer.

Stator avec hauteur supérieure au rotor afin de favoriser la circulation du produit.

Moteurs IEC B5, IP 55 et isolement classe F.

Différents modèles de boîtier facilement échangeables.

Boîtier cannelé.

Nettoyage facilité (CIP/SIP).

I Matériaux

Pièces en contact avec le produit AISI 316L

Autres pièces en INOX AISI 304

Garniture mécanique Graphite/SiC/EPDM

Joints EPDM selon FDA 177.2600

Finition superficielle électropoli, Ra ≤ 0.8 µm



I Options

- Garniture réfrigérée.
- Garniture pressurisée par étanchéité ou garniture mécanique double.
- Stator désintégrateur.
- Stator avec tamis fin.
- Arbre libre pour les grands modèles et transmission par poulies et courroies.
- Installation de lames et d'un propulseur sur la partie supérieure du rotor.
- Finition superficielle: Ra ≤ 0,5 µm pour des applications pharmaceutiques.
- Moteurs avec d'autres protections.

I Dimensions générales et tableau de sélection

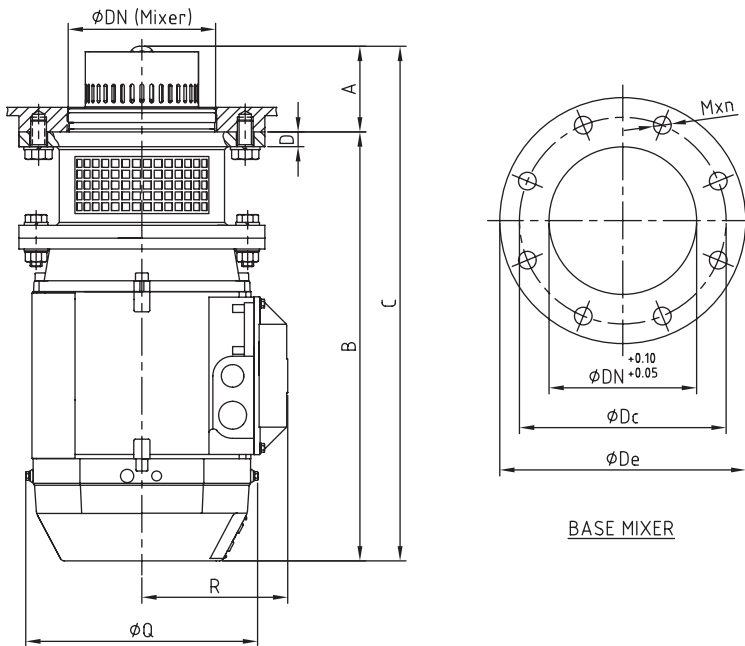

Modele	Type	A	B	C	D	Q	R	Dimensions bride			
								ØDe	ØDc	ØDn	Mxn
ME-6103	T-90L	82	355	437	18	180	122	200	160	131,5	M16x4
ME-6105	T-112M	87	436	523	15	236	148	250	210	150	M16x8
ME-6110	T-132S		492	579		261	163				
ME-6125	T-160L	108	656	764	26	310	208	330	300	175	
	T-180M		730	838		349	223				
ME-6130	T-180L	144	733	877						239	

Dimensions du tableau en mm.

Modele	Type	Moteur		Viscosité		Agitation Additionnelle 3000 cP
		Puissance kW	Vitesse rpm	1 cP	3000 cP	
ME-6103	T-90L	2,2	3000	300 l	100 l	300 l
ME-6105	T-112M	4		750 l	300 l	750 l
ME-6110	T-132S	7,5		1500 l	750 l	1500 l
ME-6125	T-160L	18,5		2000 l	1000 l	2000 l
	T-180M	22		1200 l	1200 l	2200 l
ME-6130	T-180L	22	1500	2500 l	1500 l	2500 l

Tableau de sélection d'orientation. La sélection peut varier selon les applications. Merci de consulter Inoxpa.

